

CONTO
CORRENTE

CONTO
CORRENTE

UNIONE DI TRAFANO
ART. DI CONCESSIONE CONTRA
RICHIESTE ACCESSO CIVIC
REC. REGISTRO 2021



CITTÀ DI TRAPANI
Provincia di Trapani
Medaglia d'Oro al Valor Civile
Settore sesto

2.5 Rilievo stato di fatto.

PALCOSCENICO

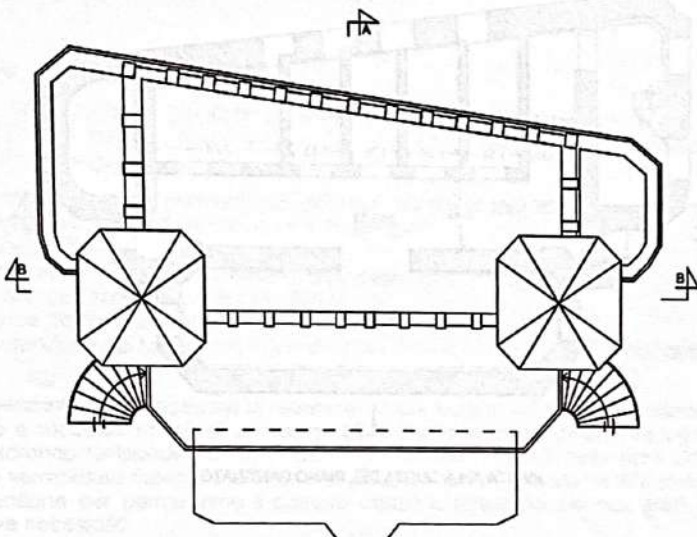

PIANTA DELLE COPERTURE

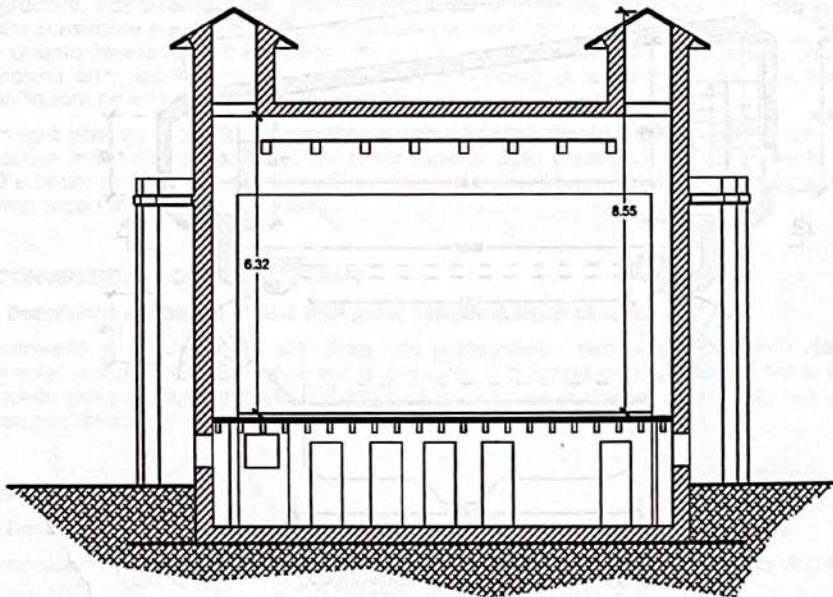

SEZIONE A-A



PALCOSCENICO

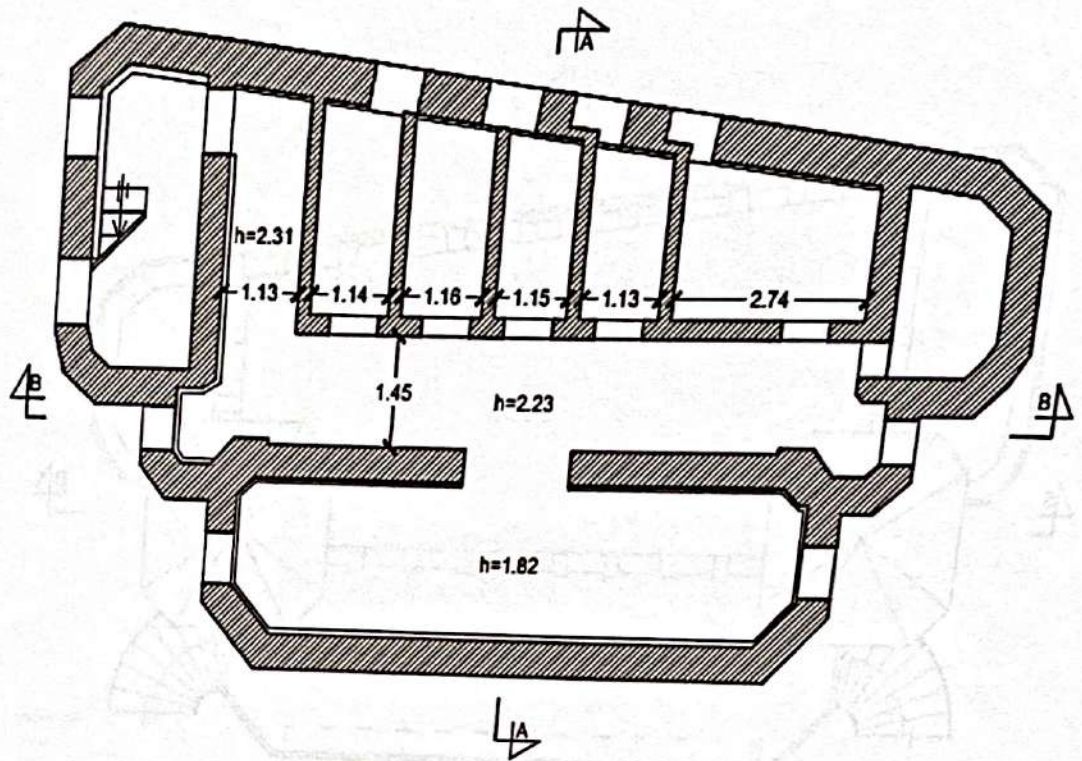

PIANTA ALLA QUOTA DEL PIANO CANTINATO

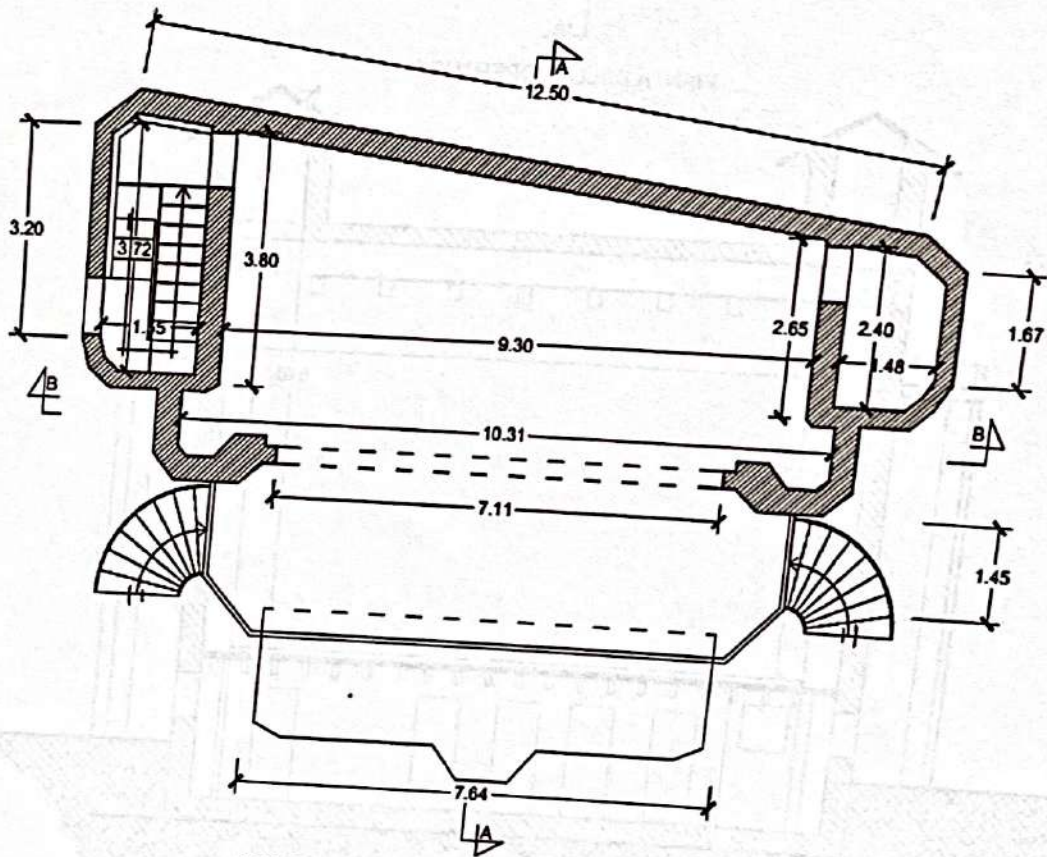

PIANTA ALLA QUOTA DEL PALCOSCENICO

PROSPETTO INTERNO:
 rimozione di intonaco ammorbato e sua ricostituzione
 raschiatura vecchie pitture
 intagliatura per intarsi

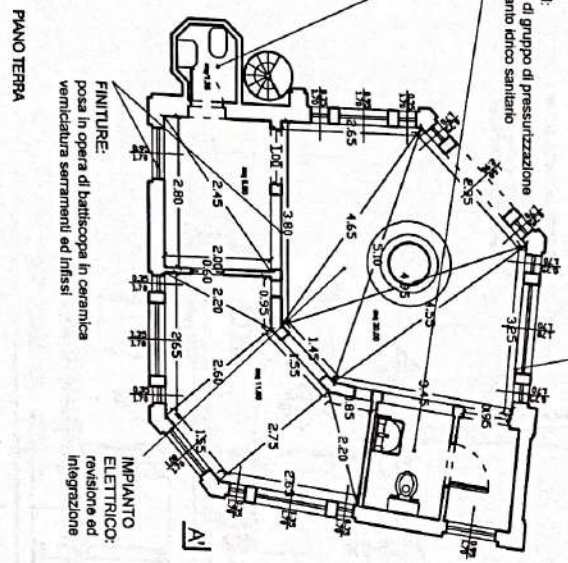

OPERE IN FERRO:
 rimozione
 revisione
 sabbiatura
 verniciatura
 sostituzione zanche di ancoraggio
 ricollocamento

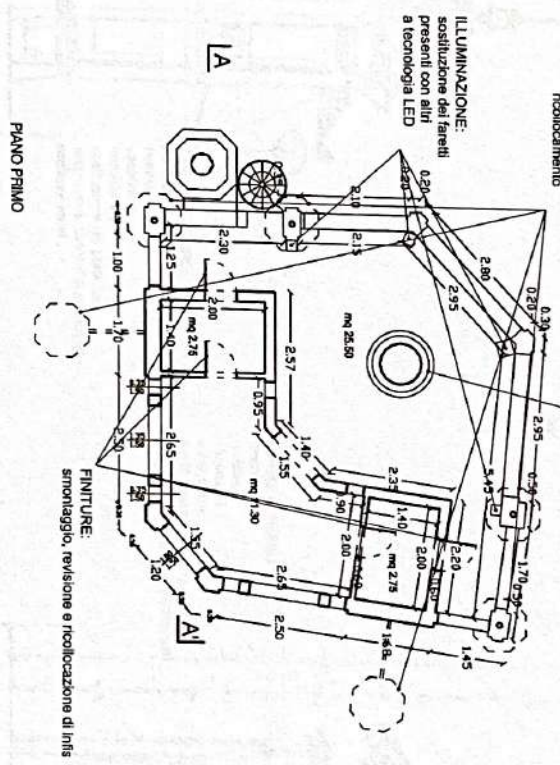

OCULO:
 realizzazione di elemento in PVC termosaldato in loco, a forma troncoconica, da collocarsi intorno al tronco della Washington, al fine di impedire le infiltrazioni per dilavamento di acqua meteorica

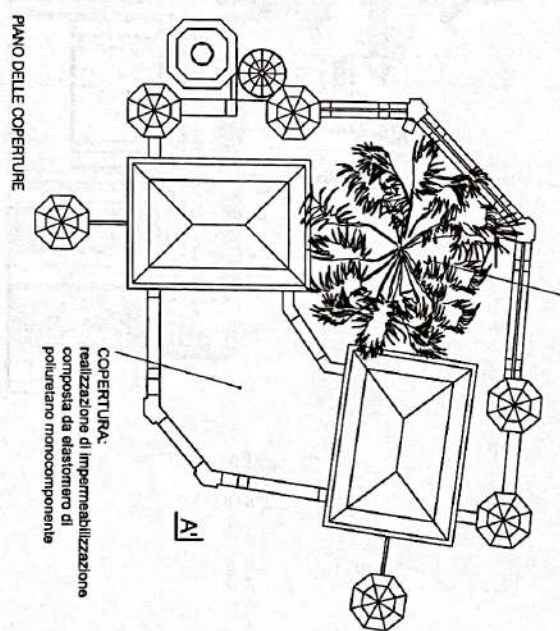

OCULO:
 realizzazione di elemento in PVC termosaldato in loco, a forma troncoconica, da collocarsi intorno al tronco della Washington, al fine di impedire le infiltrazioni per dilavamento di acqua meteorica

LAVORATI GRAFICI:
 la recinzione
 vani in metallo



PROGETTO DI MANUTENZIONE STRAORDINARIA DELLA CASINA DELLE PALME
ARCH. ANGELO FICI
PROSPETTI DELLA CASINA DELLE PALME CON INDIVIDUAZIONE DEGLI INTERVENTI PREVISTI
 scala 1:100

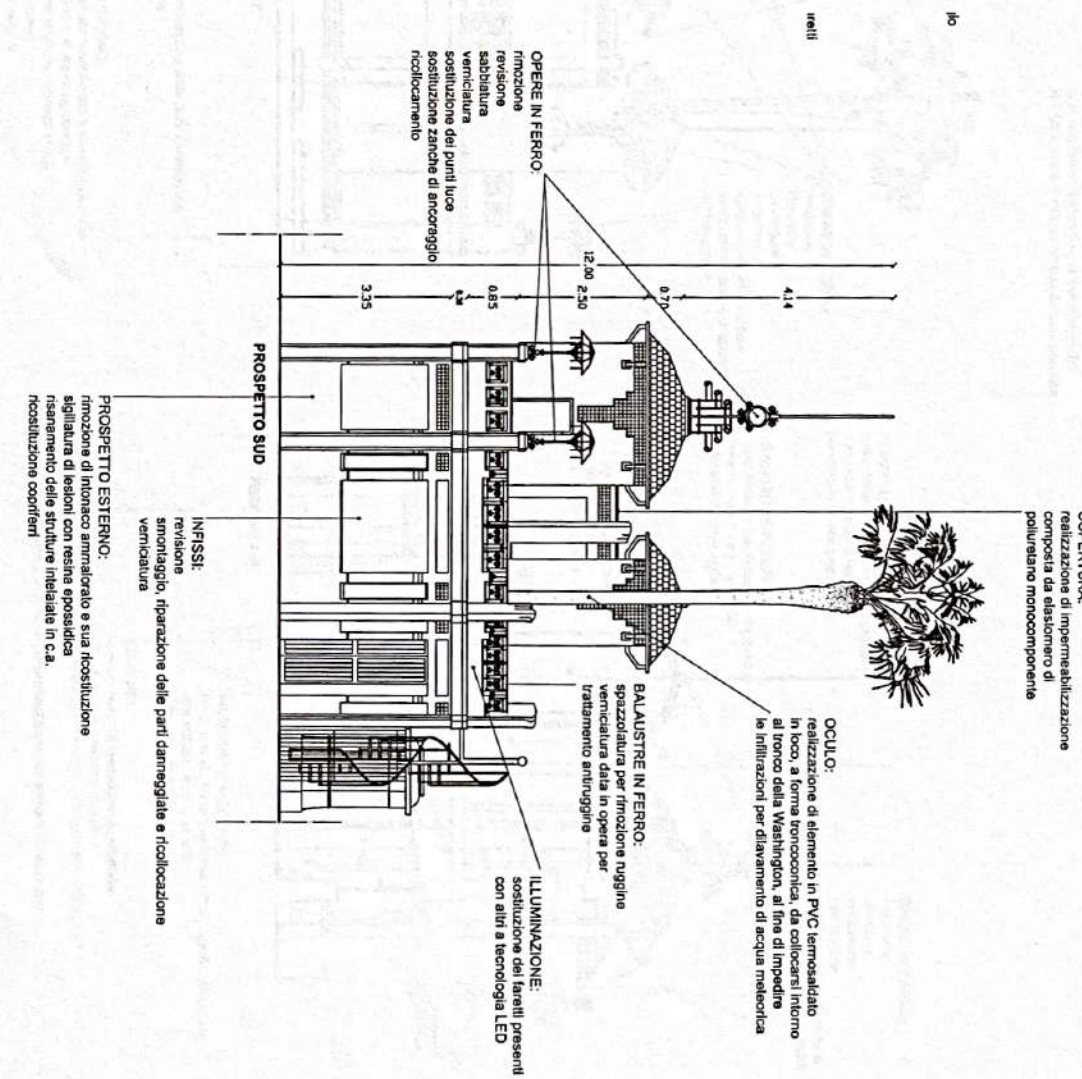
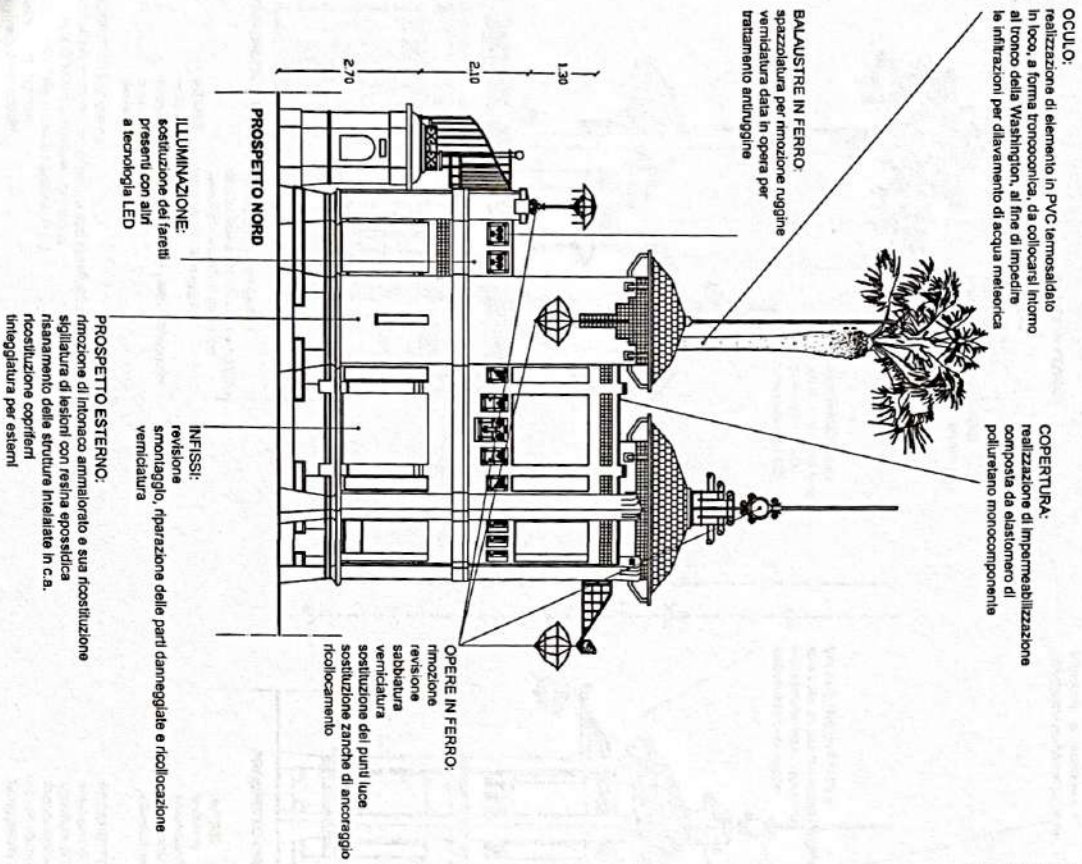

NON INDIVIDUATI NEGLI ELEBORATI GRAFICI:
 ruggine dei cancelli di accesso e della recinzione
 difetti di prodotti nelle pubbliche discariche
 smontaggio di ponteggio in elementi portanti in metallo



PROGETTO DI MANUTENZIONE STRAORDINARIA DELLA CASINA DELLE PALME
 ARCH. ANGELO FICI
 UBICAZIONE ED INQUADRAMENTO URBANISTICO



ORTOFOTO

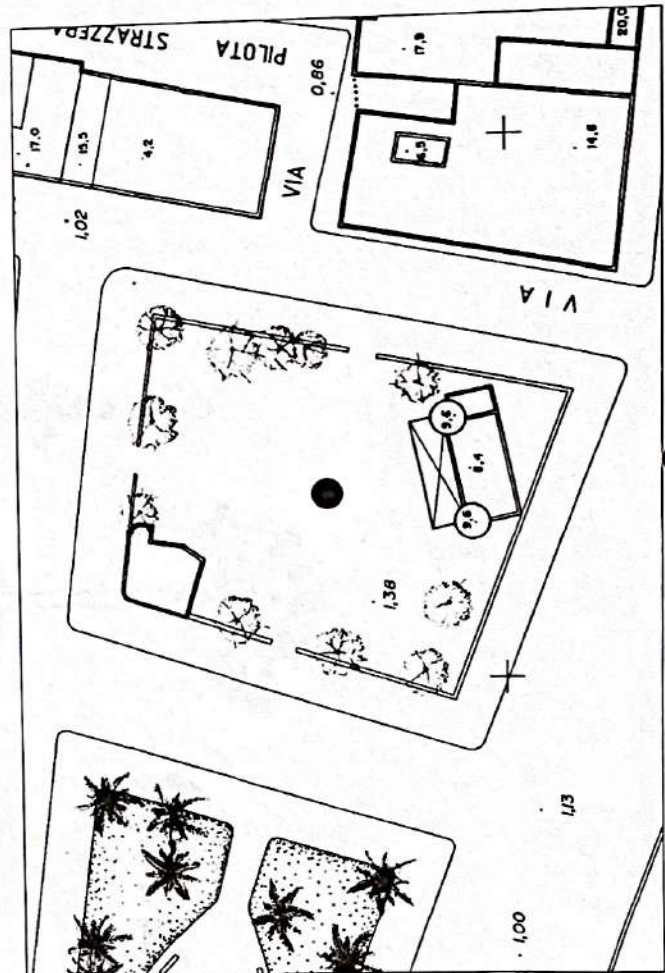

STRALCIO PLANIMETRICO SCALA 1:500

● AREA DI INTERVENTO



STRALCIO AEROFOTOGRAFICO SCALA 1:5.000

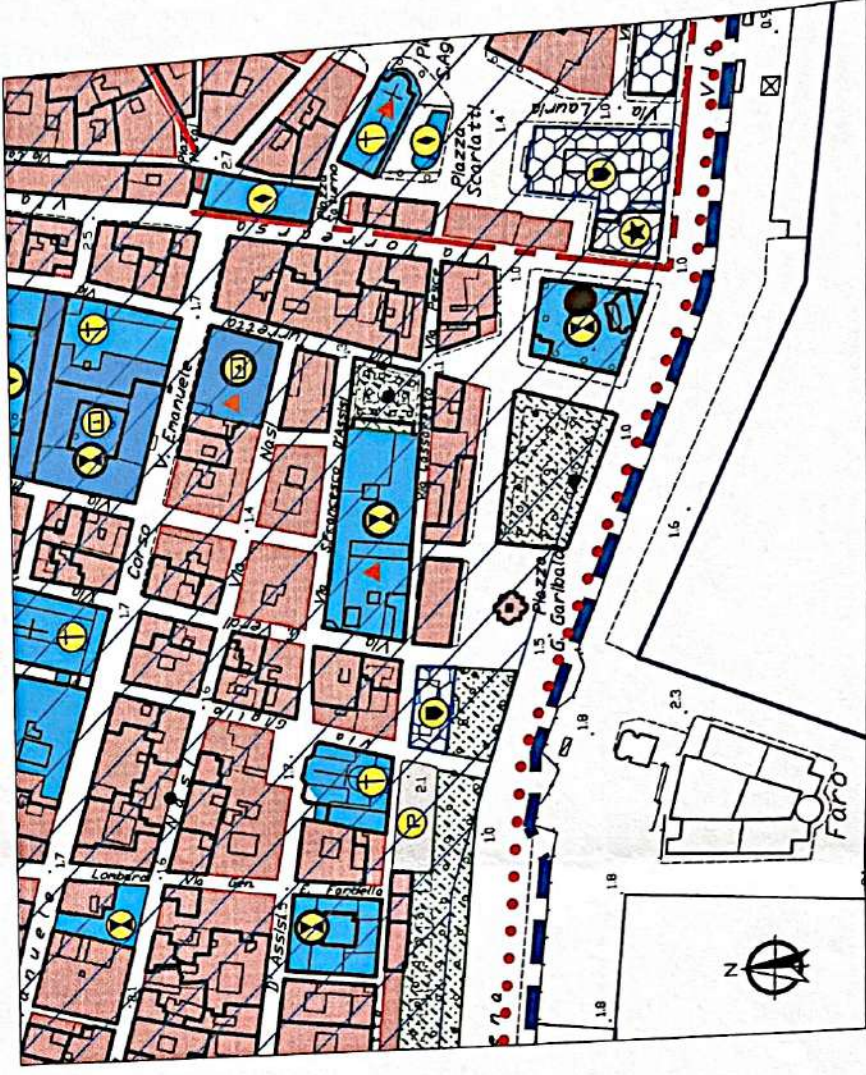

STRALCIO P.R.G. SCALA 1:2.000

CONTO
CORRENTE

ORDINA

29
30
31